

# Ritteknik

Hur du gör, när du ska rita en ritning

## **Bild 1. Placering på ritningen**

Rita föremålet i profilbilder (vyer), där ser man föremålet i bestämda riktningar – t.ex. framifrån, uppifrån från sidan. Vyerna placeras på ett bestämt sätt.

Exempel: Gör så här, Ställ Huset upp och rita det uppifrån.

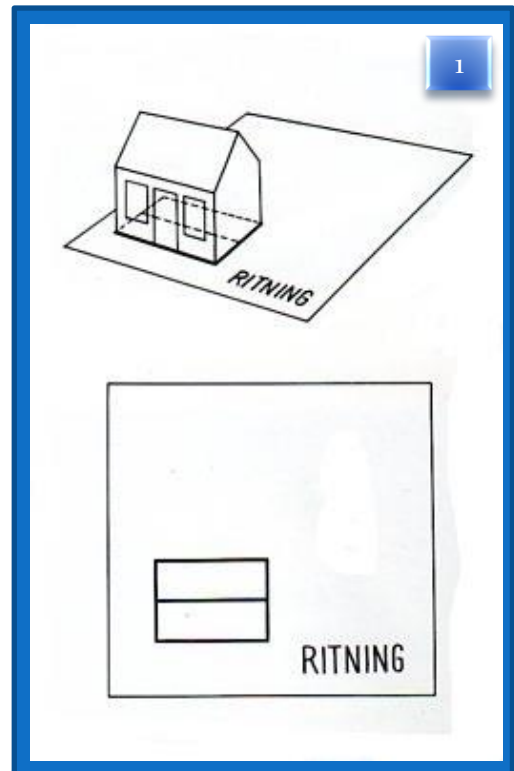

## **Bild 2. fortsättning**

Sen vänder du Huset och ritat det från framsidan.

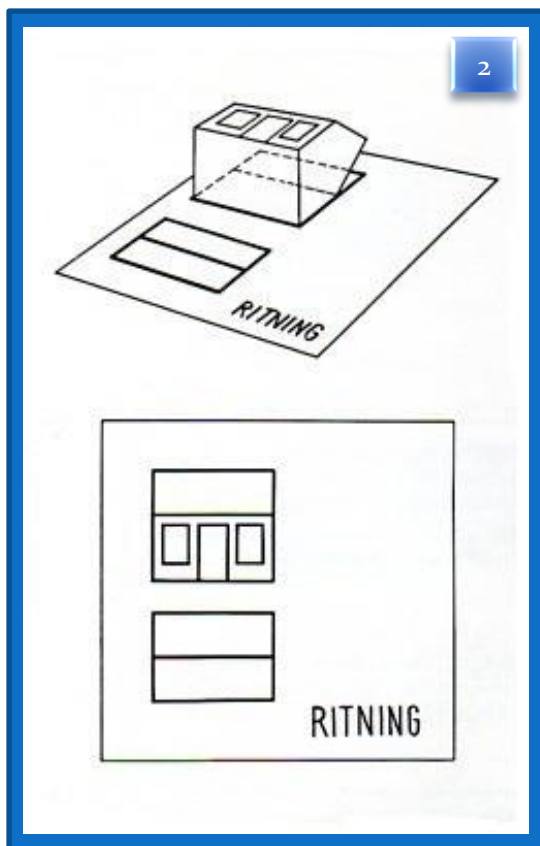

### **Bild 3. fortsättning**

Tippa över Huset och rita det rakt från kortsidan.

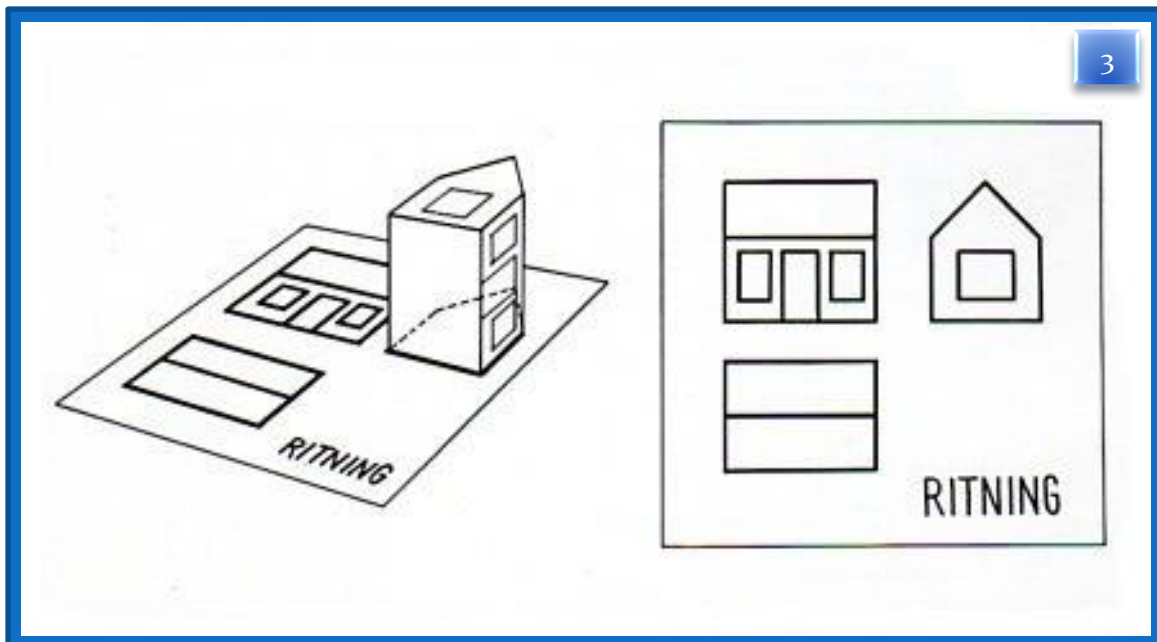

### **Bild 4. Antal vyer**

Hur många vyer ska man rita?

Antalet beror på hur slöjdsaken ser ut.

Den här ljusstaken behöver ritas från två håll (vyer).

Dolda linjer ritas: Streck-streck- streck -----

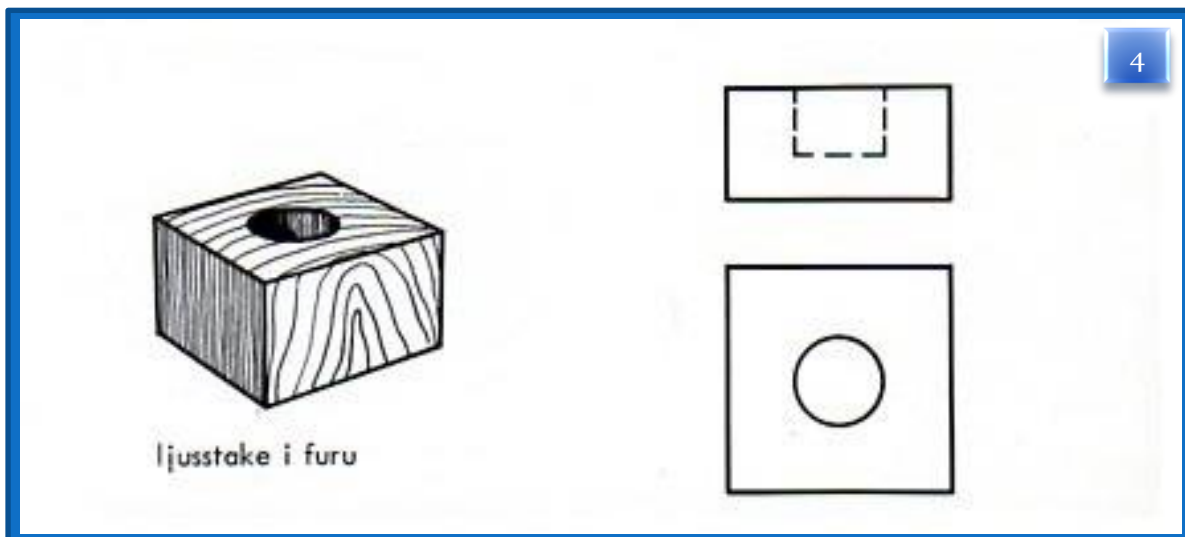

### **Bild 5. Centrumlinjer**

Centrumlinjer ritas i alla cylindrar och borrarade hål, så man vet var mitten är.  
Linjen ritas: Streck-prick-streck \_\_\_ . \_\_\_ . \_\_\_

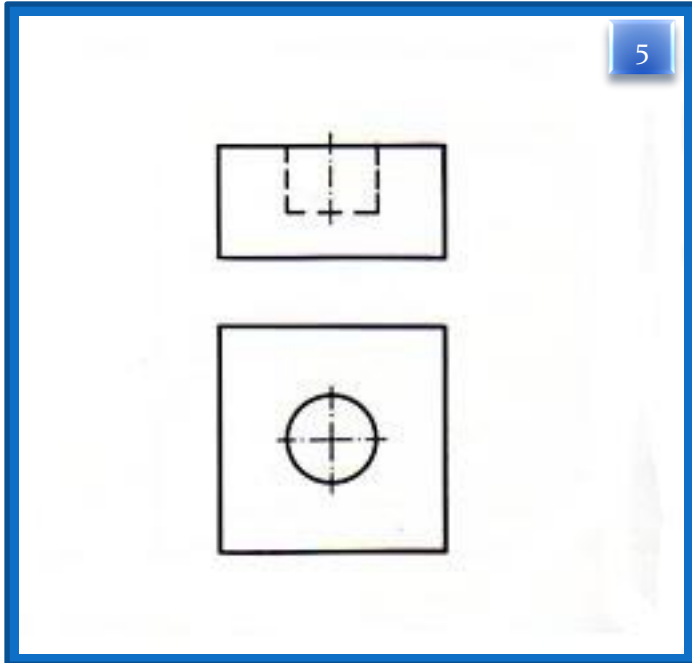

### **Bild 6. Symmetrilinjer**

Symmetrilinjer ritas på föremål för att visa att båda sidor är lika.  
Linjen ritas: Streck-prick-streck \_\_\_ . \_\_\_ . \_\_\_

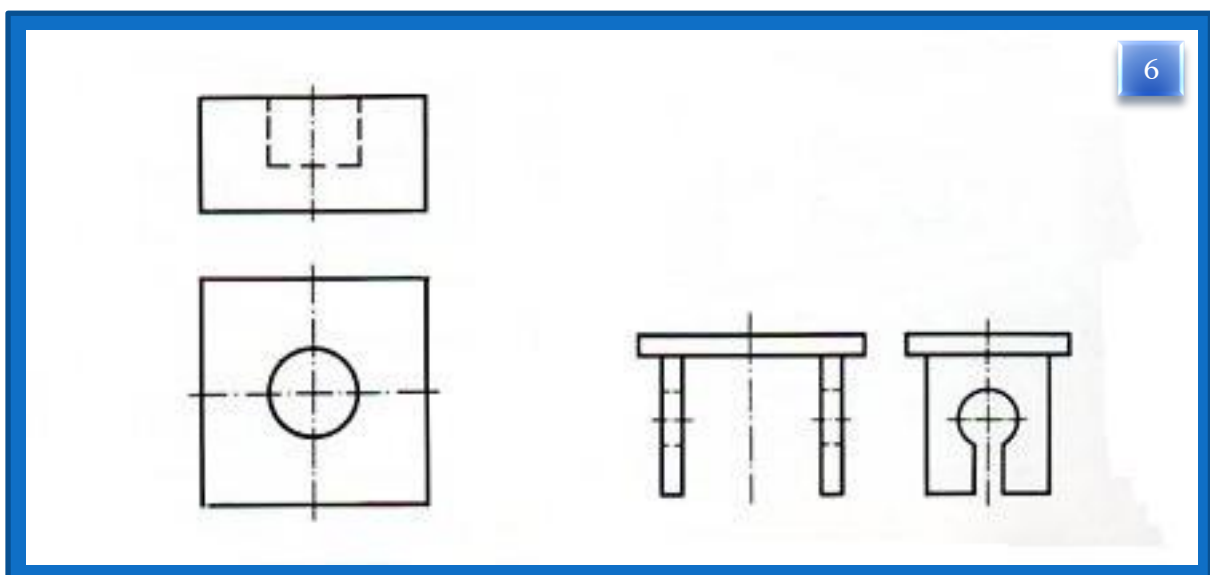

### **Bild 7. Rita i skala**

Att rita i skala betyder att man gör en bild av ett föremål som är större eller mindre än föremålet är i verkligheten. I slöjden behöver man inte alltid rita i skala. Man ritat det så stort som det ska bil.

Då kallas det för "skala 1:1" (man säger "skala ett till ett").

Om föremålet ritas hälften så stor som i verkligheten så kallas det för "skala 1:2" (man säger "skala ett till två").

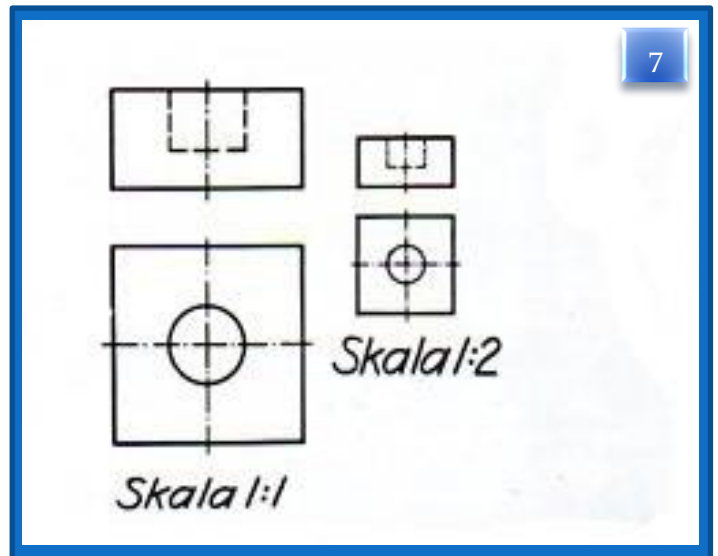

### **Bild 8. Snitt**

Snitt betyder att man tänker sig en genomskärning av ett föremål, för att få en tydligare bild av sådant som annars inte syns. Så man ser hur djup hålet är, (på bilden Snitt A-A).

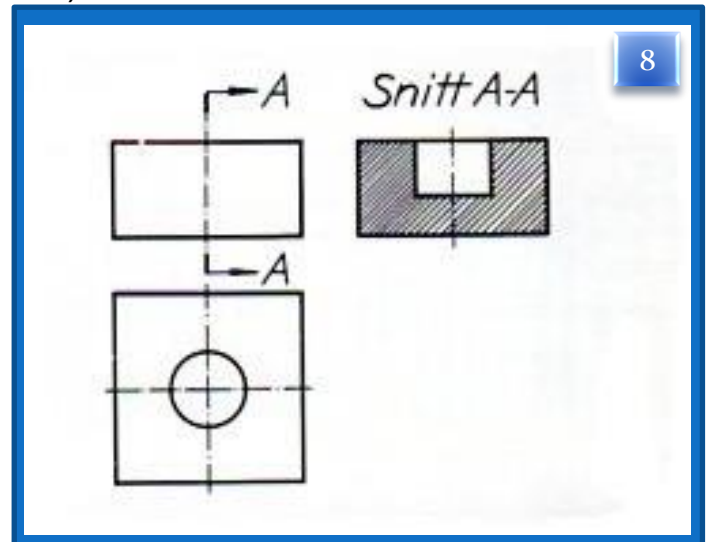

### **Bild 9. Mått**

Mått sätts ut för att exakt bestämma ett föremåls storlek.

(a) Först sätter man ut föremålets yttre mått – oftast längd, bredd och höjd.

(b) Sedan sätts övriga mått ut.

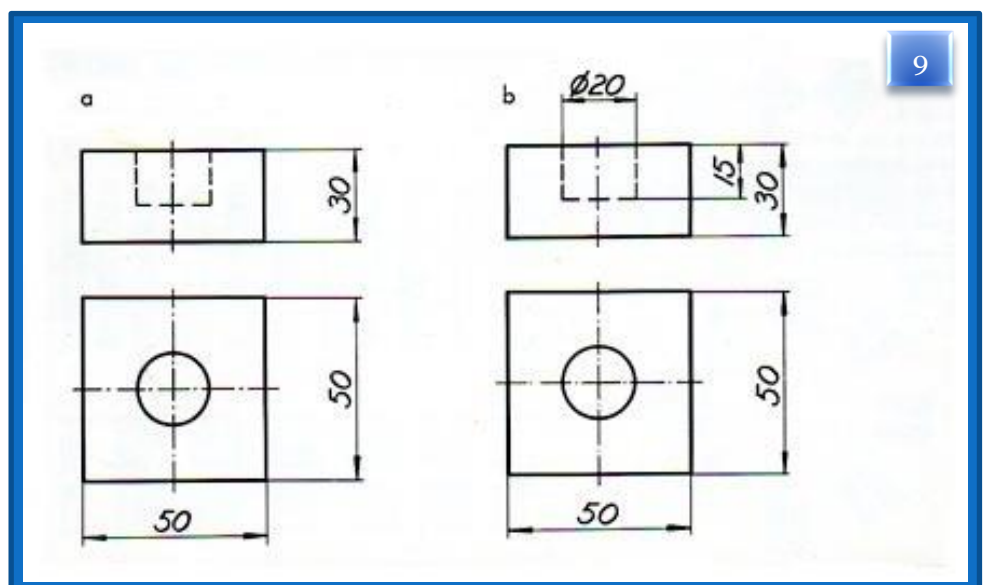

Tack för ritningarna Ove Nåbo, min bildlärare på Slöjdtbildningen i Linköping.